

**EWIKON**

**HPS III-SXE**  
シングルチップ、  
230V、外部加熱

シングルドロップ専用ノズル

**EWIKON**

## 高性能シングルチップ HPS III-SXE

ゲートの近くでシールをおこなうHPS III-SXEシングルチップは高機能で成形条件幅の小さな樹脂に使用することができます。ノズルは二つの独立した電気回路で制御され、また鏑部とシャフト部の断熱は空気とセラミックにより強力におこなわれますので樹脂流路は均一な温度勾配となります。

HPS III-SXEシングルチップノズルは成形温度400℃以下の熱可塑性樹脂に広範囲に使用することができます。

### HPS III-SXE シングルチップ、ゲートの選択

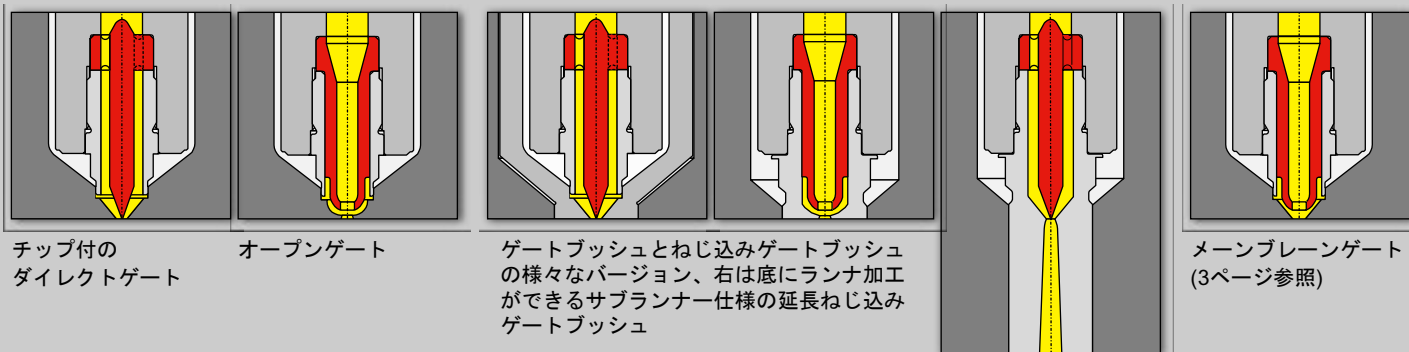

## 特徴：

- 標準樹脂流路徑、6mm, 9mm および 12mm
- シャフトの長さ、30mmから350mmまで、樹脂流路徑により異なります。
- 制御回路数、2回路、ただしシャフトの長さ250mm以上は3回路
- ゲート近くでのチップシール方式による断熱
- シャフト部と鏑部の追加的なセラミックによる断熱
- モリブデン製チップによる良好な熱伝導と耐摩耗性
- 耐摩耗性をあげるためのチップのメッキ処理が可能
- チップ、ヒーター、熱電対は交換可能
- 低い圧力損失
- 短い滞留時間
- 均一な温度勾配
- 良好な色替性
- 最高成形温度400°C

## 射出重量 (概算値):

粘度	流路徑 φ						
	6 mm			9 mm		12 mm	
	チップ付	メンブレンゲート	オープン	チップ付	オープン	チップ付	オープン
低粘度	100 g	120 g	300 g	140 g	800 g	1100 g	1500 g
中粘度	50 g	60 g	100 g	110 g	140 g	800 g	1100 g
高粘度	10 g	20 g	40 g	70 g	100 g	120 g	140 g

### HPS III-SXE シングルチップ

ノズルは、高温成形樹脂を含めて幅広い範囲の樹脂の成形に問題なく仕様することができます。

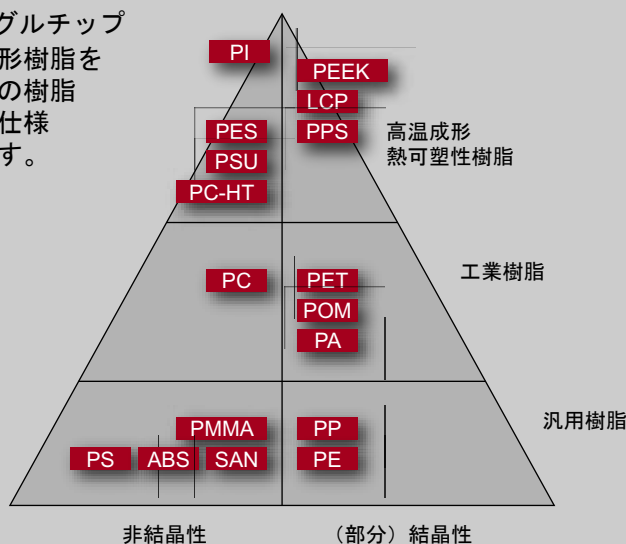

### 柔らかい樹脂への使用 メンブレンゲート

2つのゲートの選択により構成されるメンブレンゲートはオレフィン樹脂やTPE/TPUなどの柔らかい樹脂の成形ではすばらしい結果をもたらします。オープン形状の入子を取り付けたHPS IIIノズルと通常のチップ入子用の金型加工の選択です。この組合せでバルブゲートのようなすばらしいゲート切れの製品を成形することができます。さらに、この組合せはポリオレフィンの成形で糸引きが生じないことや、色替性に優れるといった利点があります。

## HPS III-SXE シングルチップ、230V、チップシール技術

寸法、流路徑と部品番号

流路徑 -  $\varnothing 6\text{mm}$

部品番号 : 93259...

流路徑 -  $\varnothing 9\text{mm}$

部品番号 : 93309...

流路徑 -  $\varnothing 12\text{mm}$

部品番号 : 93409...

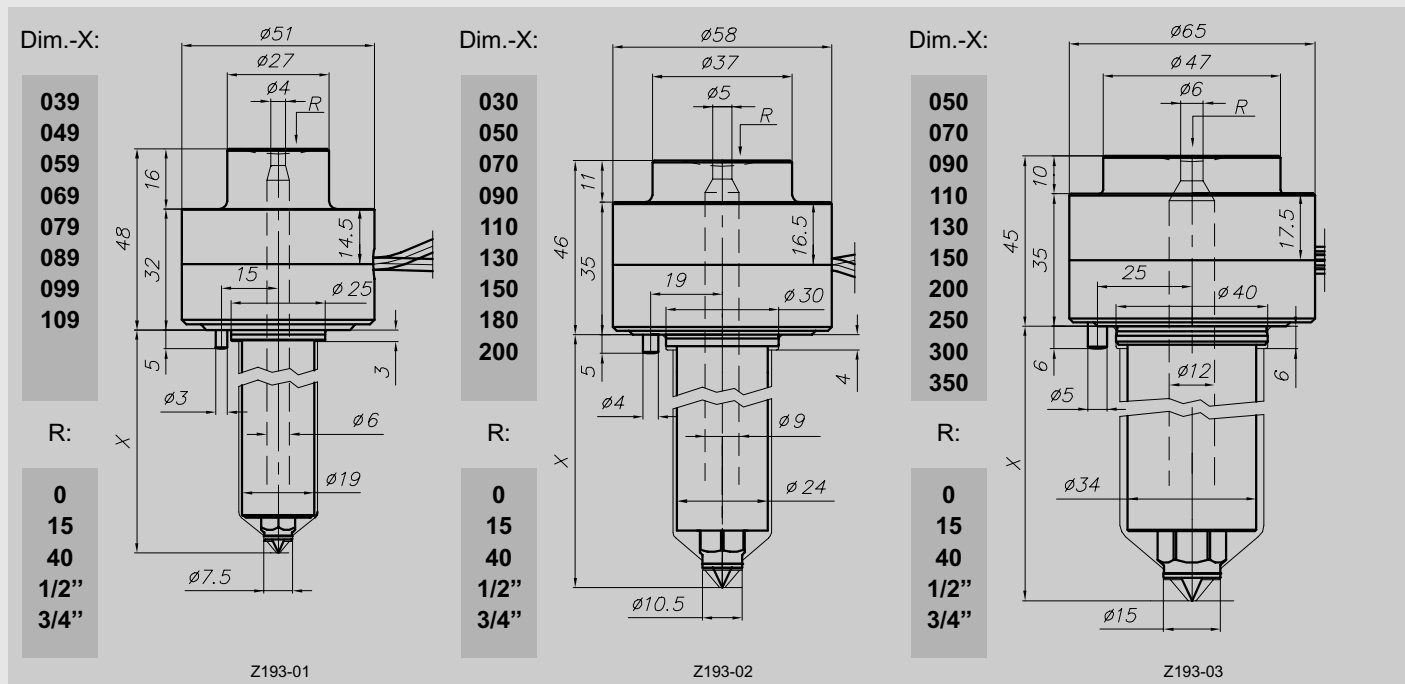

使用可能なチップとねじ込みゲートブッシュのコンビネーション

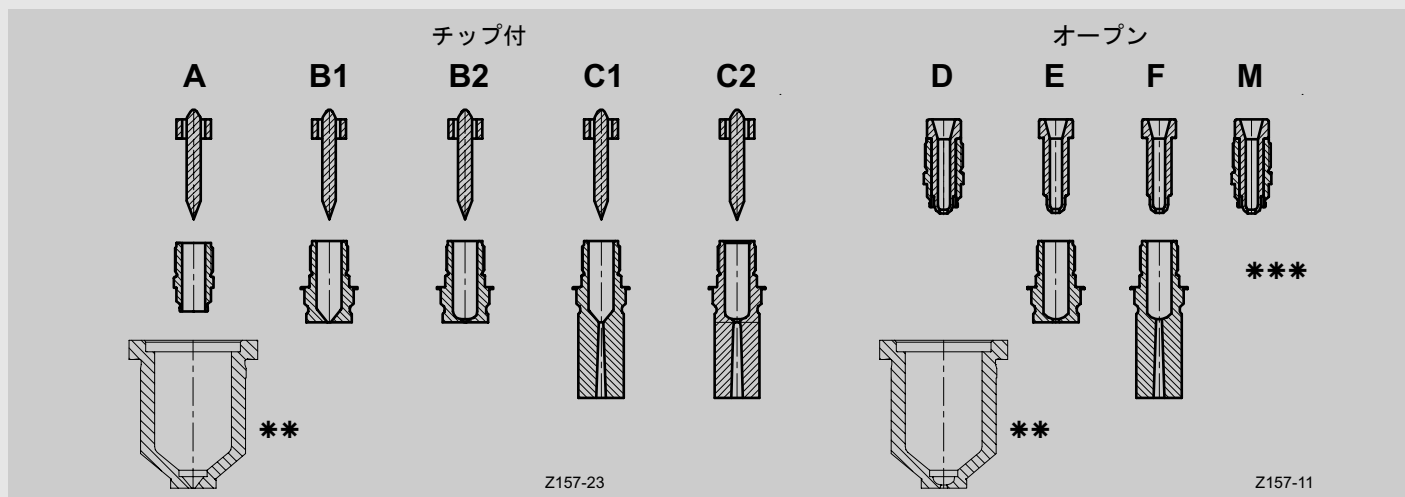

注文の例

例：  
シングルチップ : 93259 流路徑  $\varnothing 6\text{mm}$   
...

**93259.039-040-A**

ノズル本体 (Nozzle body)  
X寸法 (X dimension)  
R → チップまたはねじ込みゲートブッシュ (Tip or screw-in gate bushing)

R10 = ...-000  
R15 = ...-015  
R40 = ...-040  
R1/2" = ...-1/2  
R3/4" = ...-3/4

備考

- \* 特殊寸法の製作も可能です。
- \*\* ゲートブッシュは含まれませんので、別途ご注文下さい。詳細は主カタログを参照願います。
- \*\*\* MIは93259ノズルのみ使用できます。

## ロケートリング： 93259用

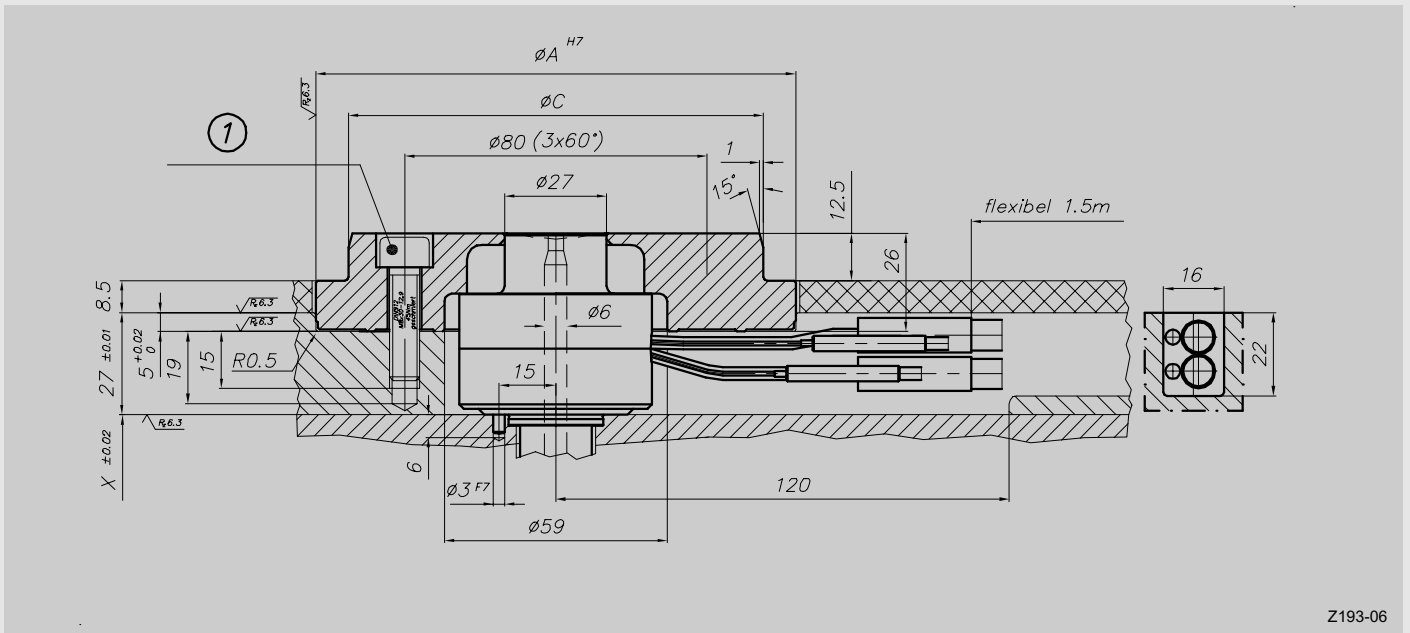

Z193-06

Pos ① : 3 x DIN912-M8x30-12.9  
45 Nm 潤滑油使用

部品番号	$\varnothing A$	$\varnothing C$
51004.100	117	99,8
51004.000	118	101,34
51004.110	127	109,8
51004.125	142	124,8
51004.175	192	174,8

## ロケートリング： 93309用

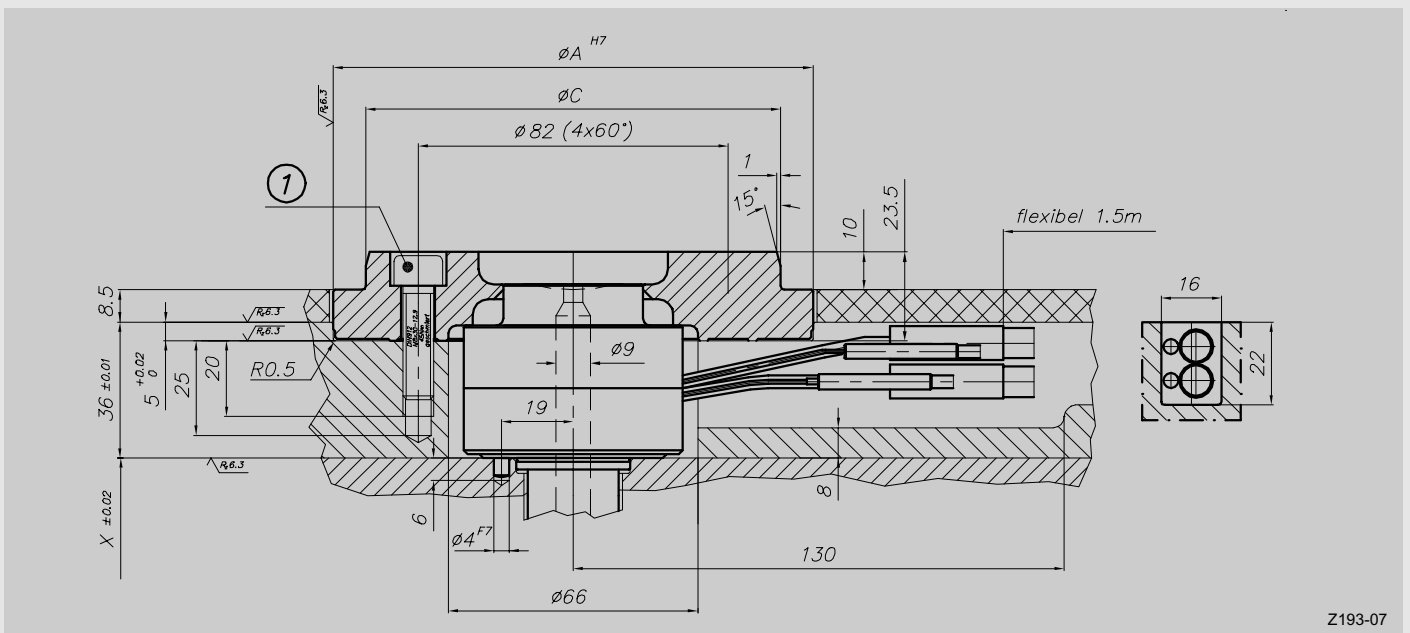

Z193-07

Pos ① : 4 x DIN912-M8x30-12.9  
45 Nm 潤滑油使用

部品番号	$\varnothing A$	$\varnothing C$
51005.100	117	99,8
51005.000	118	101,34
51005.110	127	109,8
51005.125	142	124,8
51005.175	192	174,8

ロケートリング：93409用

2回路制御のノズルの組込み (X寸法 < 250mm)

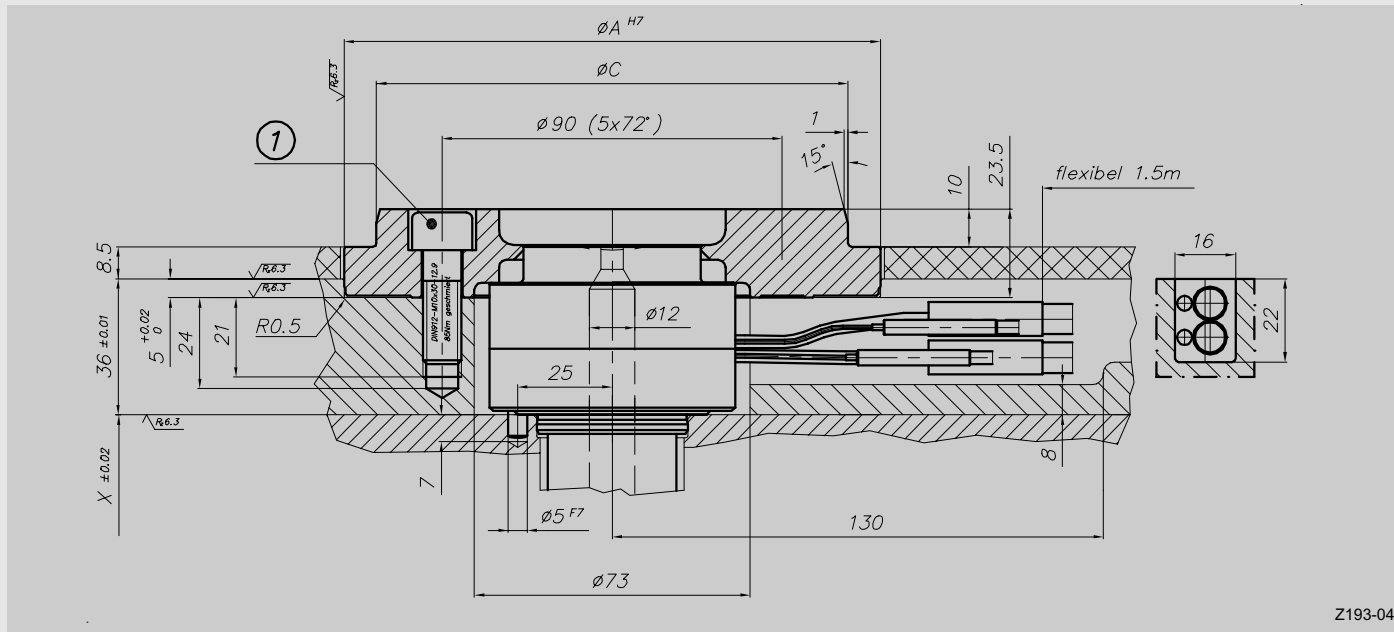

3回路制御のノズルの組込み (X寸法 ≥ 250mm)

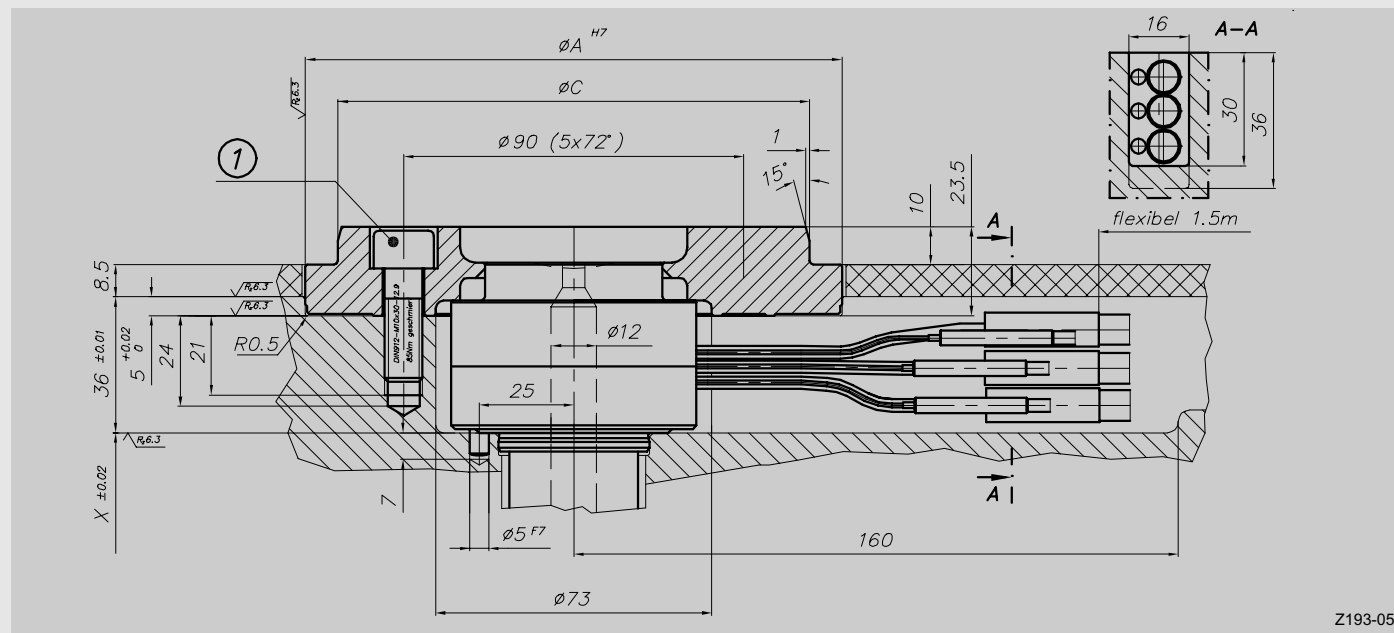

Pos ① : 5 x DIN912-M10x30-12.9  
85 Nm 潤滑油使用

部品番号	ØA	ØC
51006.125	142	124,8
51006.175	192	174,8



エビコン株式会社

千葉県千葉市稲毛区山王町278-10

Tel : (043) 422-1100

Fax : (043) 422-2211

E-mail : [info@ewikon.co.jp](mailto:info@ewikon.co.jp)

[www.ewikon.co.jp](http://www.ewikon.co.jp)

代理店 :

Technical information subject to alteration. EWIKON 10/2005

# EWIKON